

DHRD.003.000.00 СБ

$L_{\text{вала}} = L + 174$

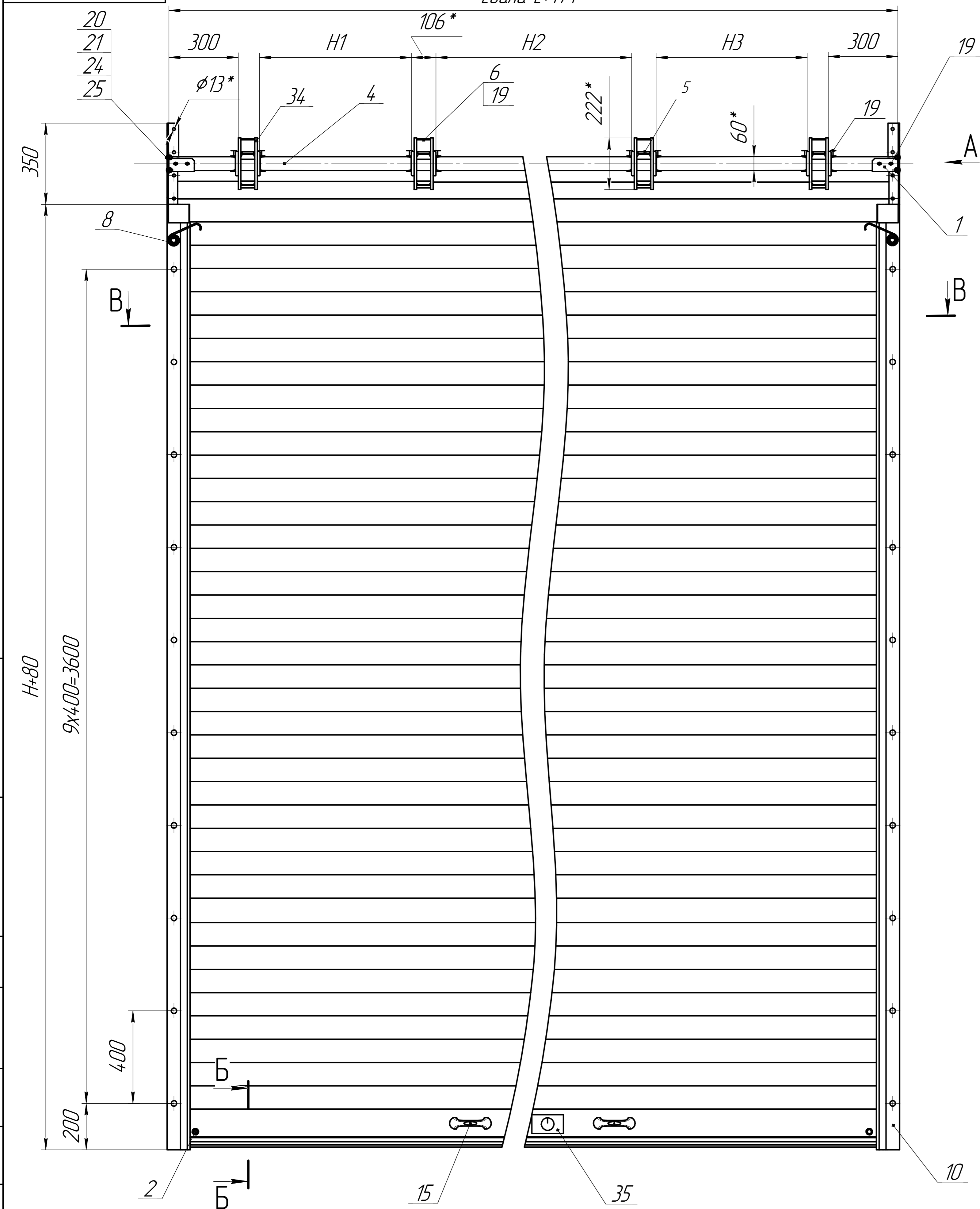

B-B(1:4)

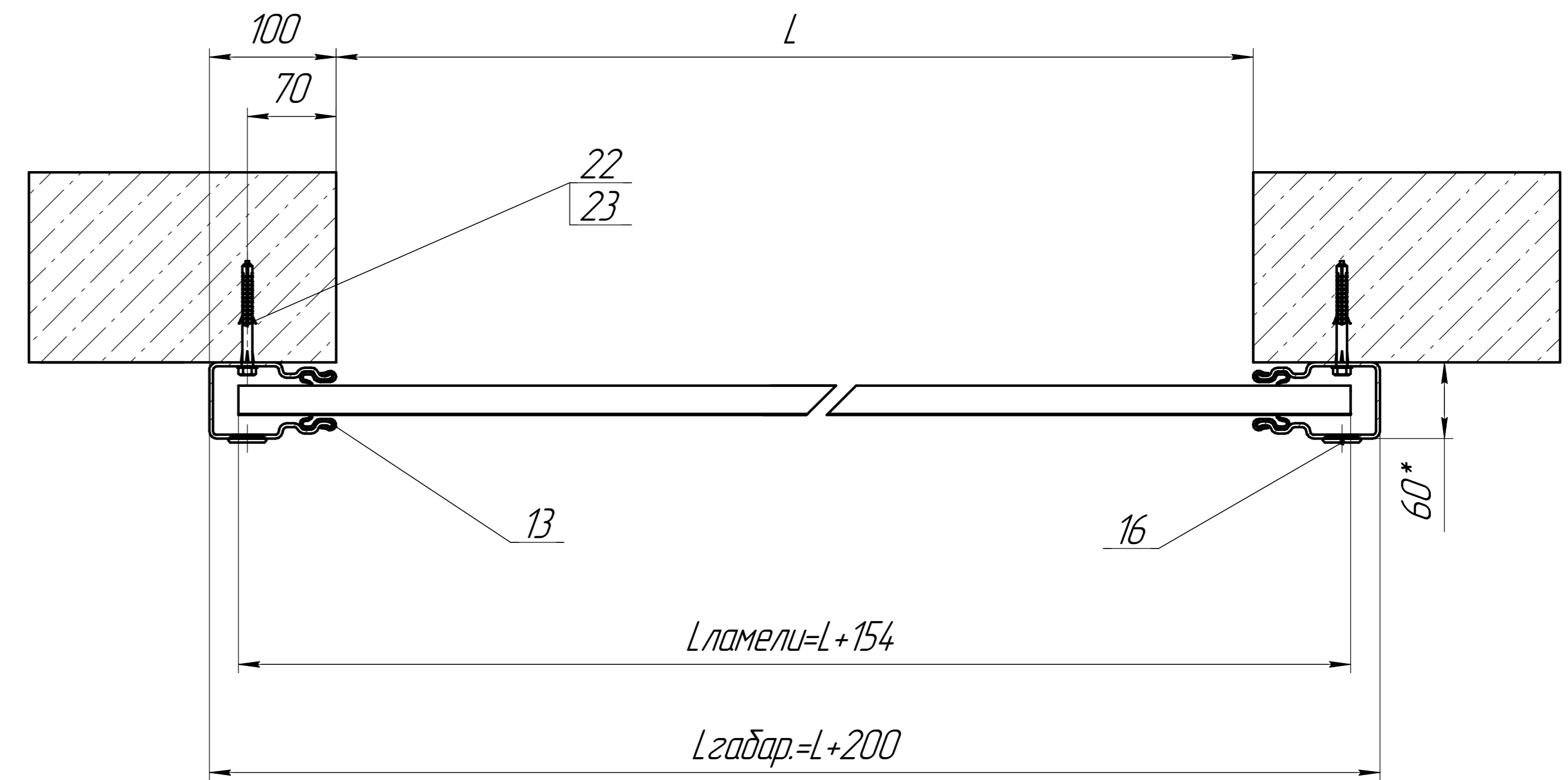

A(1:4)

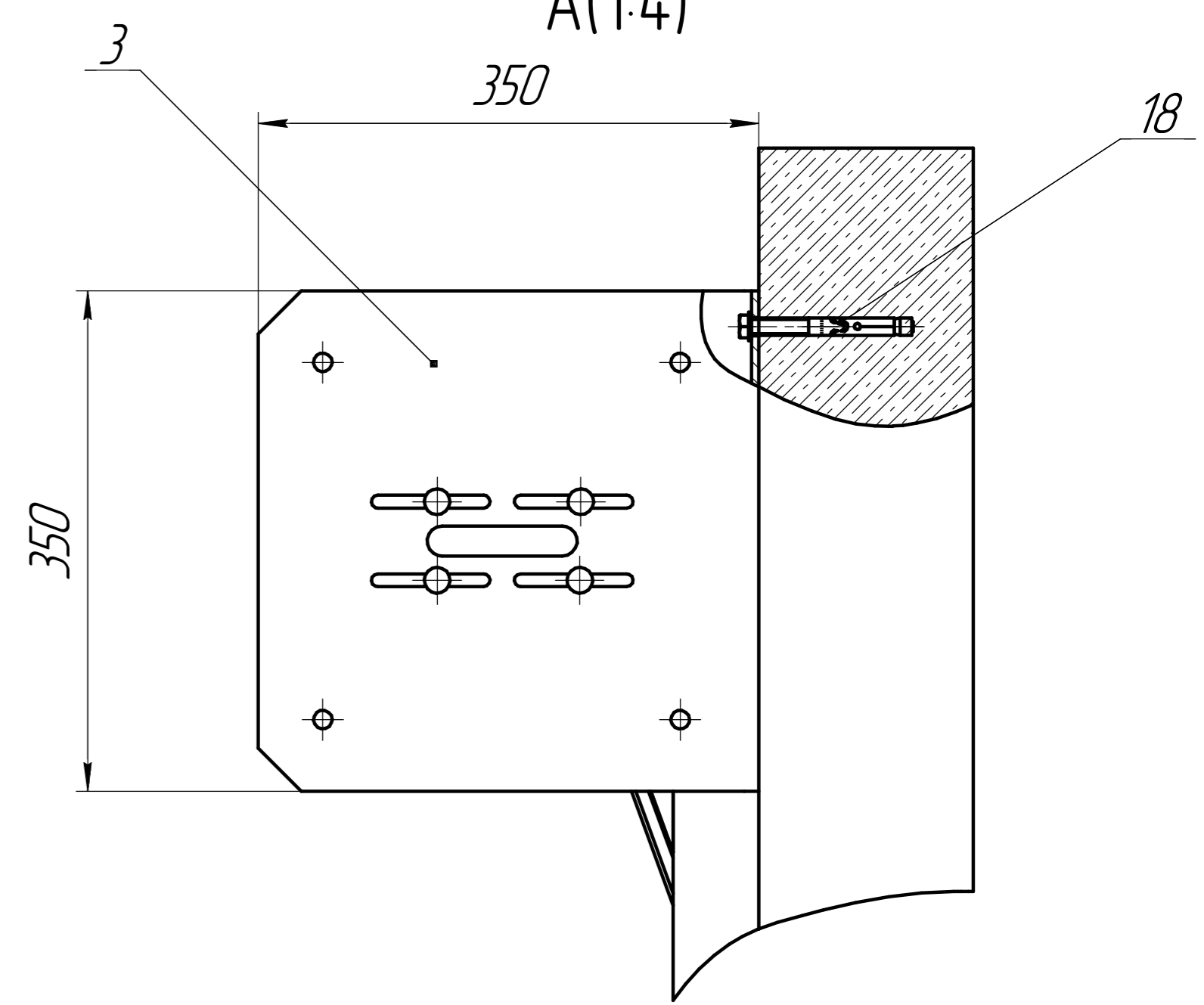

B-B(1:1)

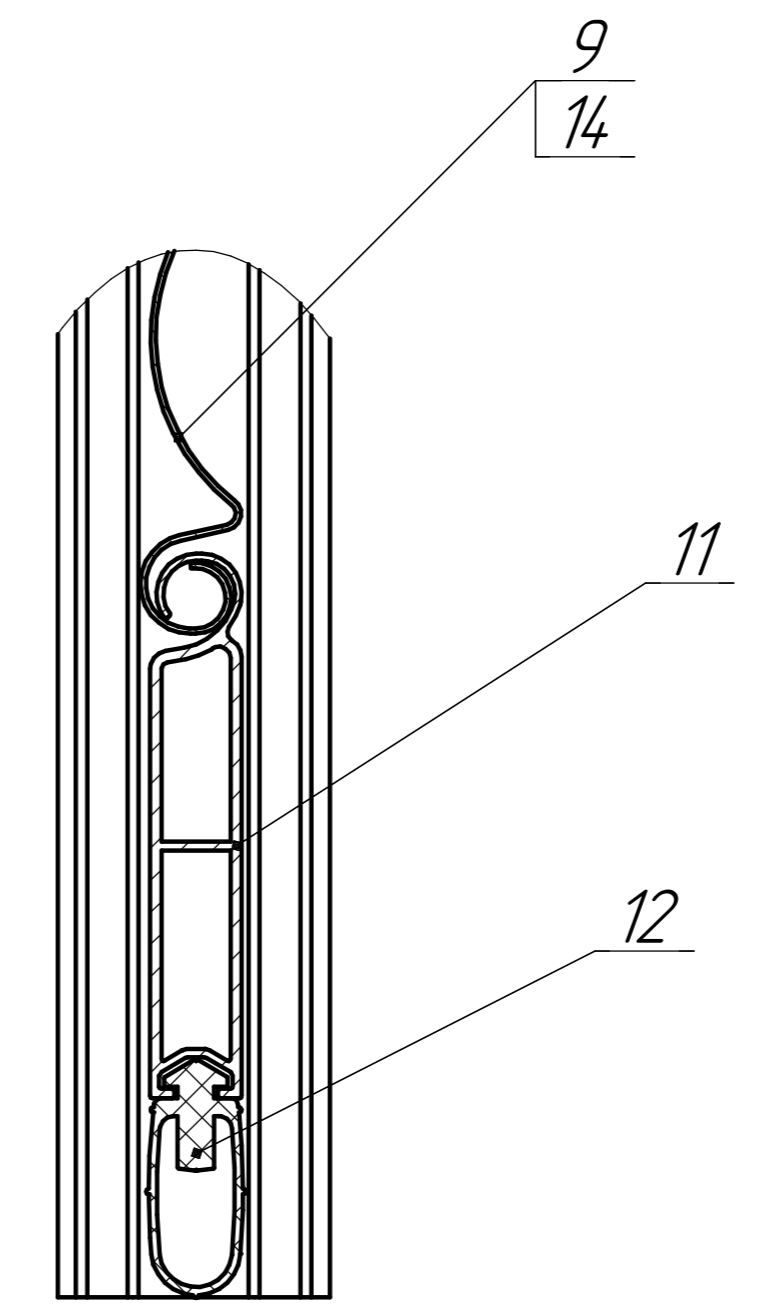

1. *Размеры для справок.
2. N** Зависит от расчета
3. При деревянном проеме использовать саморез 6,3x38 арт. 14017 кол-во N**x2+4 шт.
4. При бетонном (кирпич) проеме использовать саморез - глухарь 8x70 арт. 9500 кол-во 8 шт.
Дюбель ПВХ арт. 9503 кол-во 8 шт.
Саморез 7,5x112 ТГ по бетону арт. DHM0522 кол-во 6 шт.
5. H14, h14, ±IT/2.

DHRD.003.000.00 СБ				Лист	Масса	Масштаб
Изм.	Лист	№ док.	Подп.	Дата	Ворота рулонные с плоскими пружинами	88,74 1:10
Разраб.	Акима			24.02.10		
Проб.	Вятина			24.02.10		
Т.контр.					Лист 1	Листов 3
Н.контр.					Накладной монтаж	
Утв.	Ханын			25.02.10		

Формат	Зона	Поз.	Обозначение	Наименование	Кол.	Примечание
A3		14	DHRD.001.100.01	Замок боковой SLE117	42	арт. SLE117
		15		Ручка облегченная	2	арт. DH25130
		16		Заглушка	20	арт. PB14
				<u>Стандартные изделия</u>		
		18		Болт 12x115 анкерный клин.	8	арт. DHM0906
		19		Саморез 6,3x38 по металлу	N**x24	арт. 9502
		20		Болт M8x16 с полукруглой головкой	8	арт. 14016
		21		Гайка M8	8	арт. DHM0210
		22		Дюбель 8x80	20	арт. DHM0803
		23		Саморез 8x70	20	арт. 9500
		24		Шайба 8x24	8	арт. DHM0301-1
		25		Шайба 8 гровер	8	арт. DHM0305
				<u>Крепление для упорной пружины ???</u>		
				<u>Прочие изделия</u>		
		34		Барабан RD220	N**	арт. RD220
		35		Замок ригельный KL 120	1	арт. KL120

Инд. № подл.	Подп. и дата
Взам. инв. №	Инд. № докл.
Подп. и дата	

Изм.	Лист	№ докум.	Подп.	Дата	DHRD.003.000.00 СБ	Лист
						3